

PRZEKRÓJ KONSTRUKCYJNY A-A

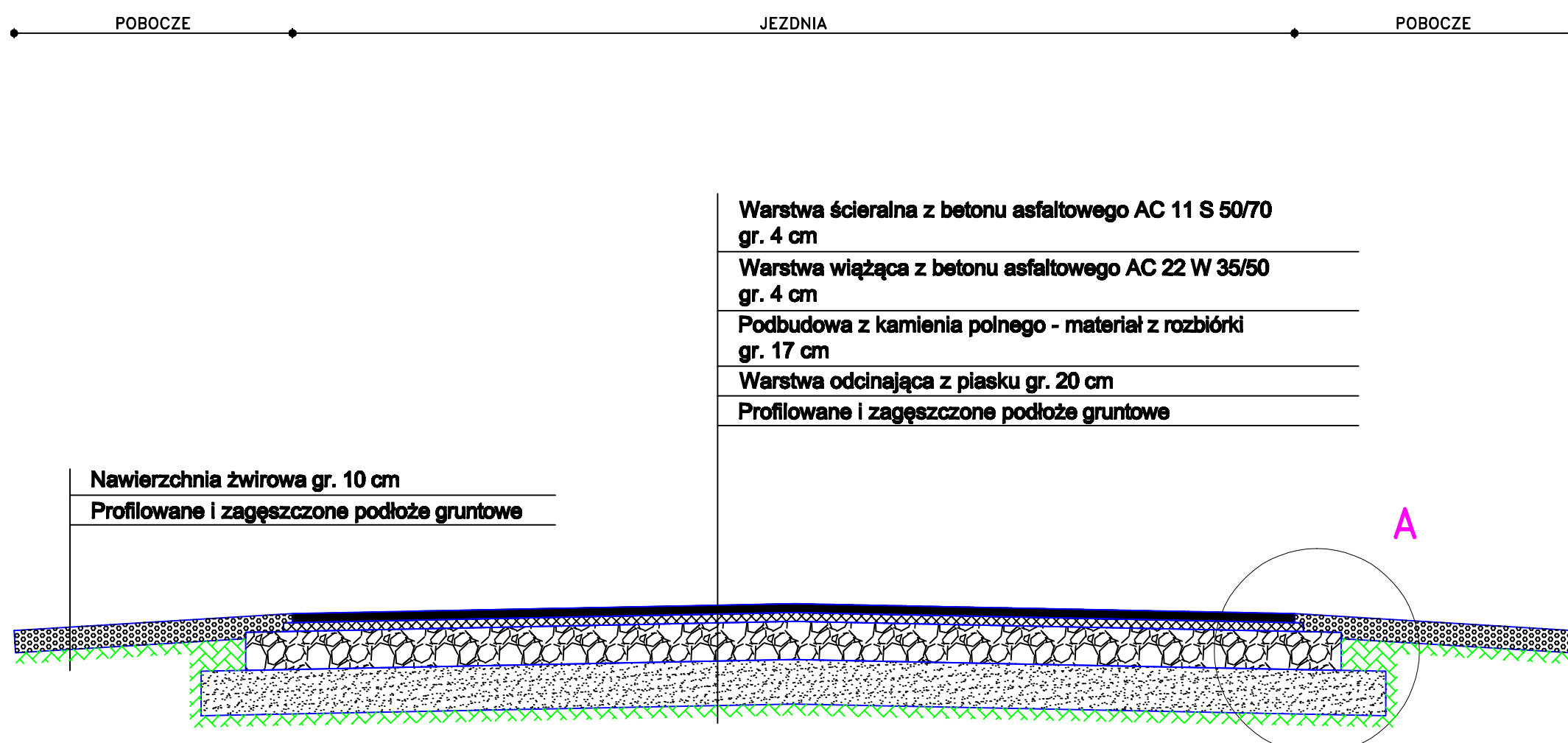

SZCZEGÓŁ A
Skala 1:15

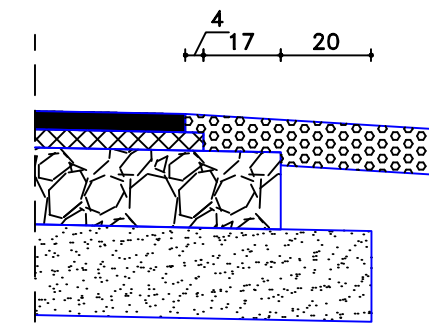

PRZEKRÓJ NORMALNY

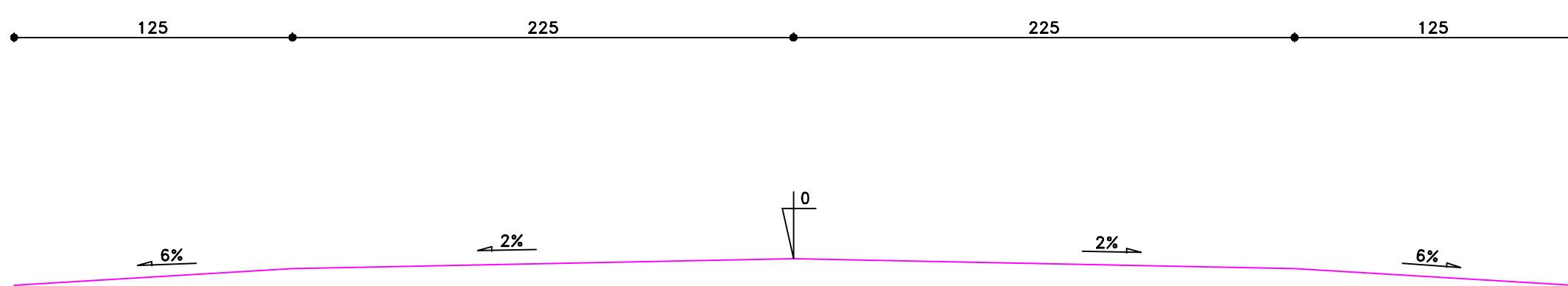

Stawienie	Nazwa, opis, numer	Podpis	SKALA
C			
B			
A			
Dane techniczne			
Wzrost projektu: BRD, ul. Wilejska 83, 87-800 Włocławek		Podpis	Data
Inwestor: Powiatowy Zarząd Dróg we Włocławku z/s w Jarantowicach			
Nazwa i adres obiektu budowlanego: "Przebudowa drogi powiatowej nr 2912C Bielawy-Kazanie-Sokołowo od km 0+000 do km 0+800"			
Przebieg linii granicznej: Przekrój konstrukcyjny			
Projekt wykonawczy			
OProjektant	Inż. Marcin Jabłoński	Podpis	SKALA 1:25
Asystent Projektanta	Inż. Renata Krajczewska-Jedwaliak		
Asystent Projektanta	Inż. Beata Krajczewska		
			Data 15.09.2011
			NR RYS. 41

PRZEKRÓJ KONSTRUKCYJNY B-B

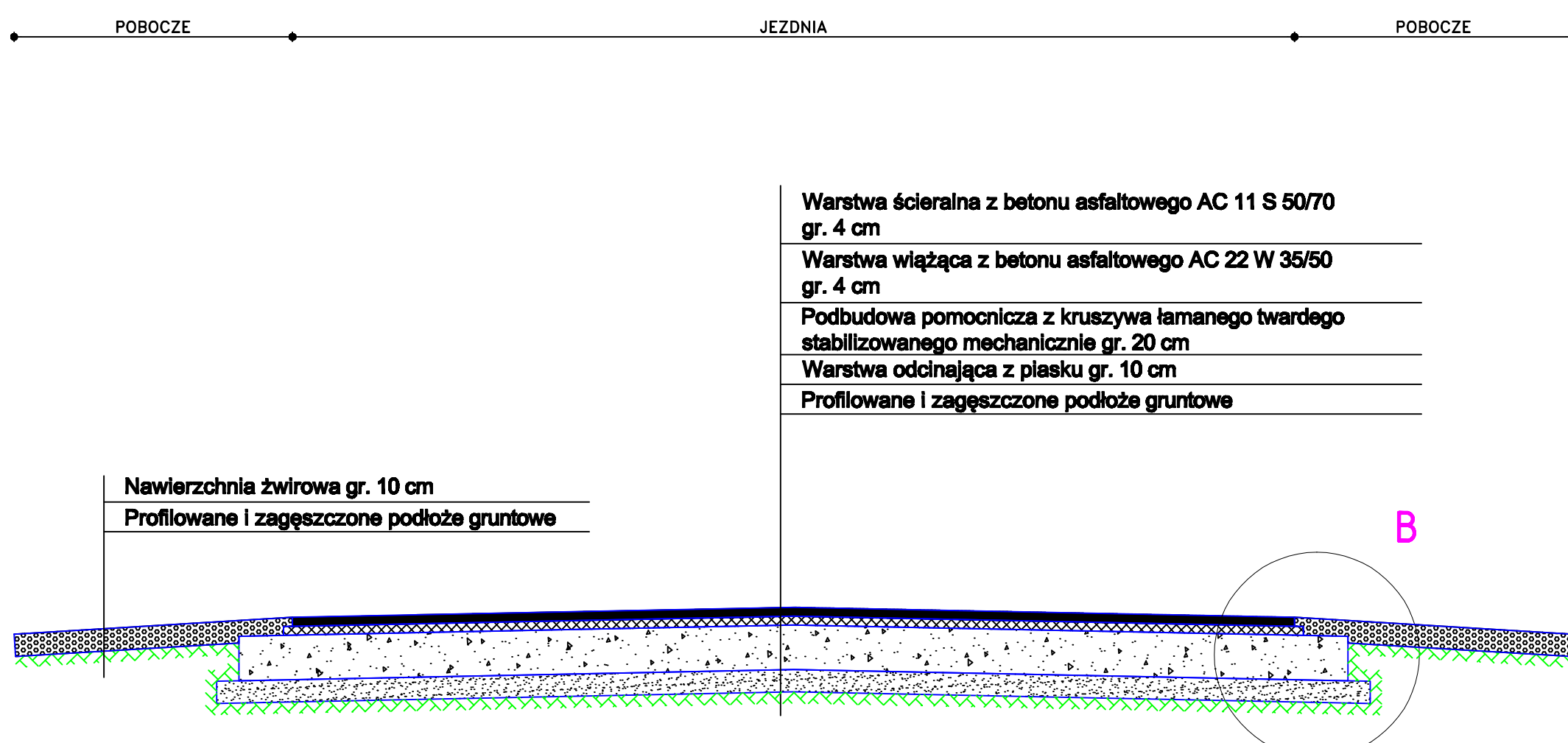

SZCZEGÓŁ B
Skala 1:15

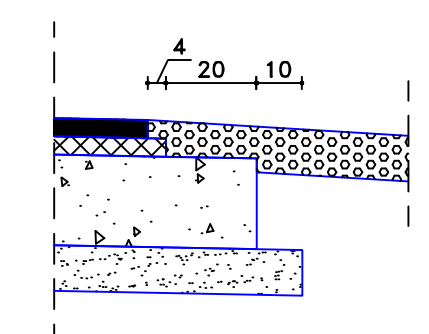

PRZEKRÓJ NORMALNY

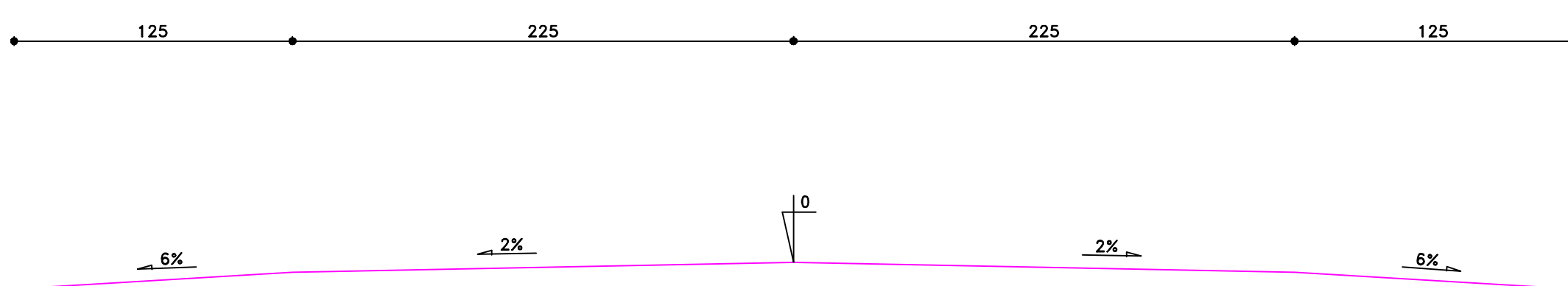

Stawienie	Nazwa, opis, numer	Podpis	SKALA
C			
B			
A			
Dane techniczne			
Wzrost projektu: BRD, ul. Wilejska 83, 87-800 Włocławek		Podpis	Data
Inwestor: Powiatowy Zarząd Dróg we Włocławku z/s w Jarantowicach			
Nazwa i adres obiektu budowlanego: "Przebudowa drogi powiatowej nr 2912C Bielawy-Kazanie-Sokołowo od km 0+000 do km 0+800"			
Przebieg linii granicznej: Przekrój konstrukcyjny			
Projekt wykonawczy			
OProjektant	Inż. Marcin Jabłoński	Podpis	SKALA 1:25
Asystent Projektanta	Inż. Renata Krajczewska-Jedwaliak		
Asystent Projektanta	Inż. Beata Krajczewska		
			Data 15.09.2011
			NR RYS. 42

PRZEKRÓJ KONSTRUKCYJNY C-C

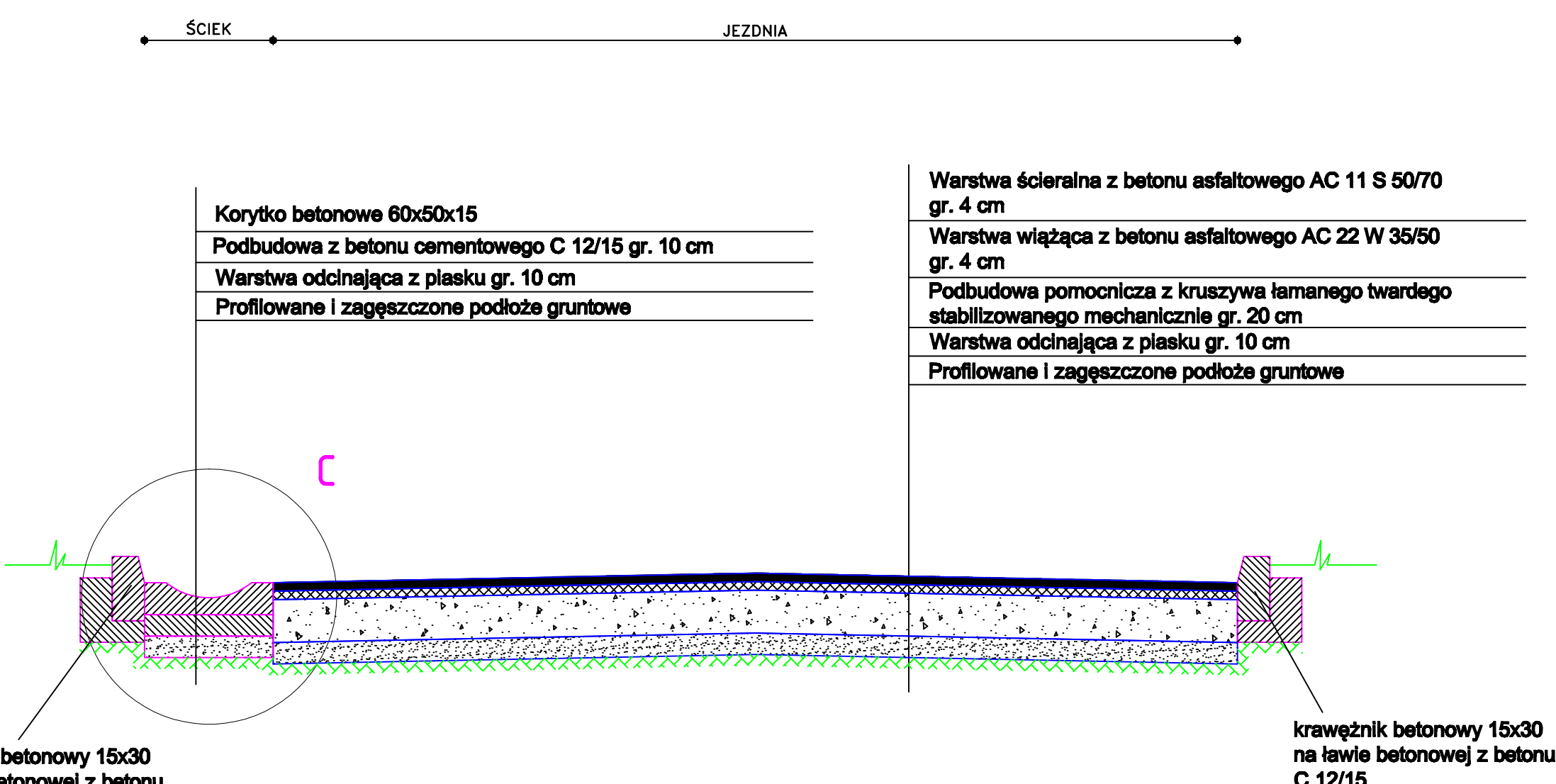

SZCZEGÓŁ C
Skala 1:15

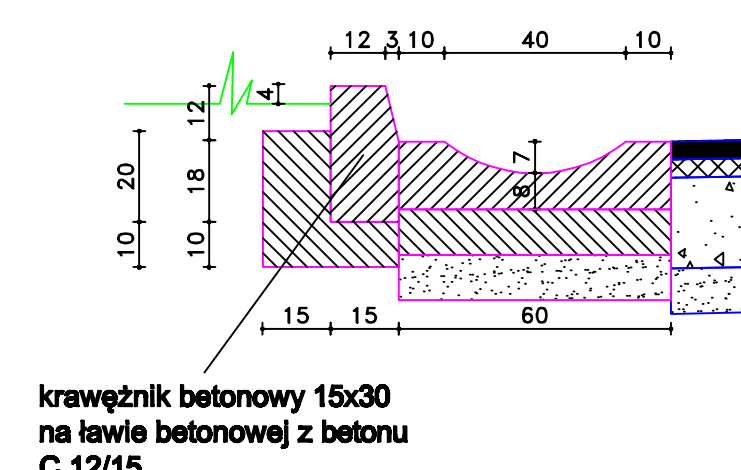

PRZEKRÓJ NORMALNY

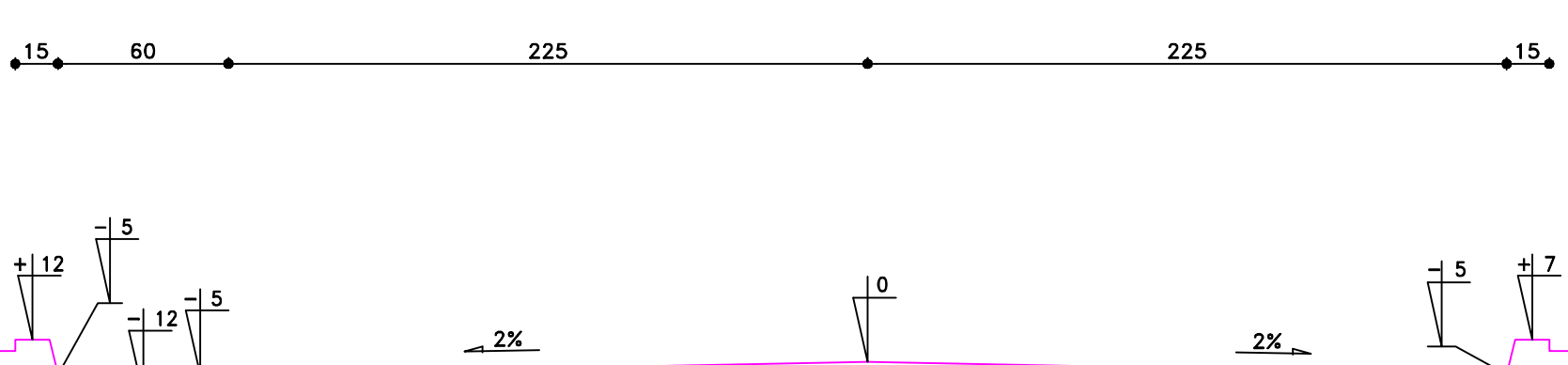

Stawienie	Nazwa, opis, numer	Podpis	SKALA
C			
B			
A			
Dane techniczne			
Wzrost projektu: BRD, ul. Wilejska 83, 87-800 Włocławek		Podpis	Data
Inwestor: Powiatowy Zarząd Dróg we Włocławku z/s w Jarantowicach			
Nazwa i adres obiektu budowlanego: "Przebudowa drogi powiatowej nr 2912C Bielawy-Kazanie-Sokołowo od km 0+000 do km 0+800"			
Przebieg linii granicznej: Przekrój konstrukcyjny			
Projekt wykonawczy			
OProjektant	Inż. Marcin Jabłoński	Podpis	SKALA 1:25
Asystent Projektanta	Inż. Renata Krajczewska-Jedwaliak		
Asystent Projektanta	Inż. Beata Krajczewska		
			Data 15.09.2011
			NR RYS. 43